

Pos.	Menge	Bezeichnung	Zeichnungsnummer
1	1	RFC-89-K-LM-Upgrade	RFC-89-K-LM-KIT

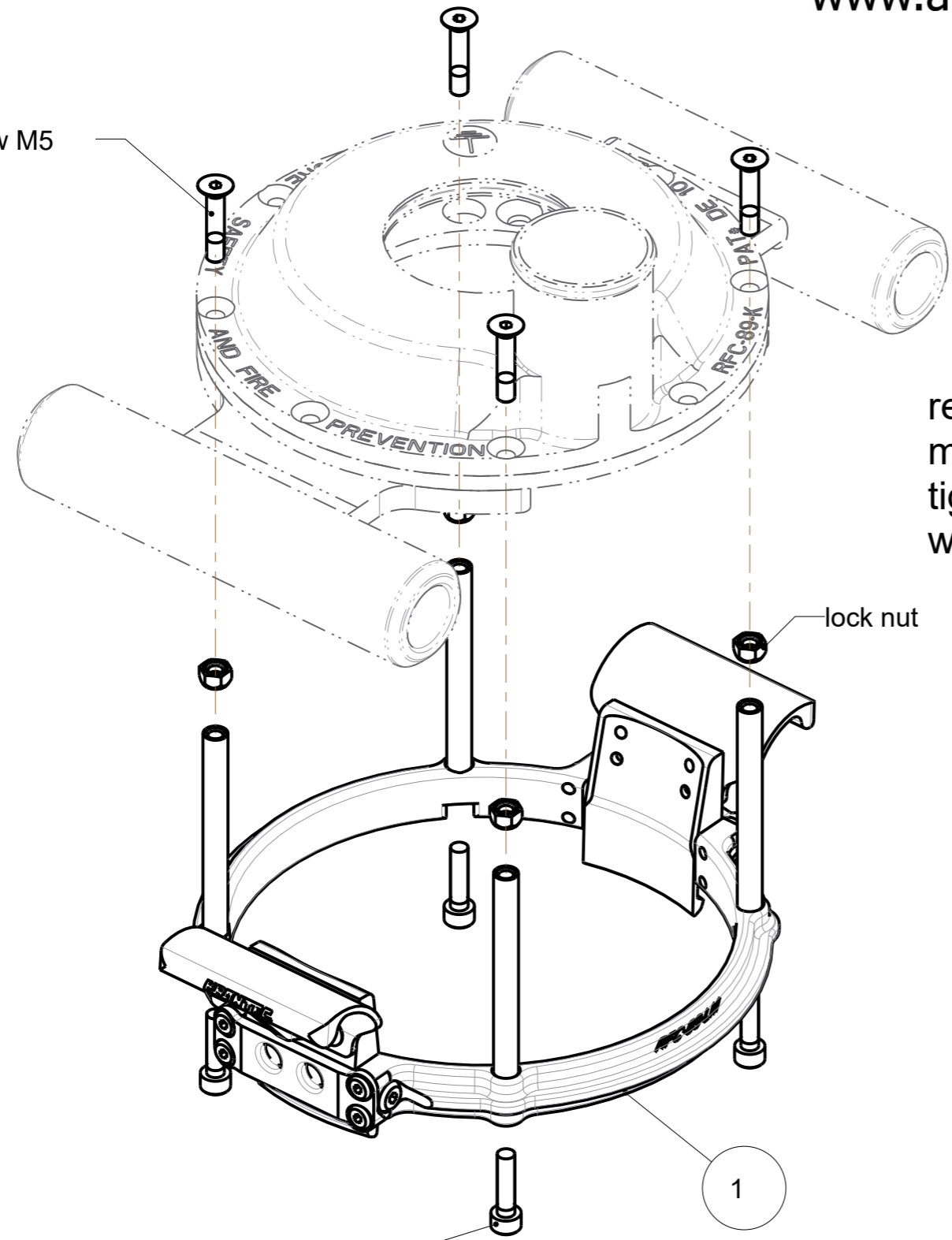

Customer Drawing
For Information Only!

countersunk head screw M5



remove lock nut M5 (4x)
mount the pre installed kit to the coupling
tighten the M5 screws all together with 4.2Nm +0.5Nm
with bolt adhesive (Loctite 243)

lock nut

cylinder head screw M5



Index	Änderung/Kurzbeschreibung	Datum/Name

KRONTEC		Allgemeintoleranzen ISO 2768: mK		Maßstab: 3:5
		RFC-89-K-LM-KIT Customer		
Gewicht(g)	-			
Material	-			
Gezeichnet	02.12.20	T.Lengnick		
Geprüft	02.12.20	R.Osgyan		
Modellname:RFC-89-K-LM-UPGRADE_STANDARD		Zeichnungsname:RFC-89-K-LM-KIT-CUSTOMER		SIZE A3

Für diese Zeichnung wird jeglicher gesetzlich vorgesehener Rechtsschutz in Anspruch genommen. Sie darf insbesondere ohne ausdrückliche Genehmigung weder kopiert noch in sonstiger Art und Weise vervielfältigt, dritten Personen unerlaubt mitgeteilt oder anderweitig missbräuchlich benutzt werden.